

# ➤ Instruções

**Thule Glide 2**

10101928, 35



# ÍNDICE

---

<b>1</b>	<b>INTRODUÇÃO</b>			
1.1	Propósito do Manual	04		
1.2	Propósito do Carrinho	04		
1.3	Especificações	04		
1.4	Espaço para Armazenagem	04		
<b>2</b>	<b>SEGURANÇA</b>			
2.1	Símbolos e Instruções	05		
2.2	Instruções Gerais de Segurança	05		
<b>3</b>	<b>INICIANDO</b>			
3.1	Componentes Inclusos	07		
3.2	Desdobrando o Carrinho	08		
3.3	Dobrando o Carrinho	09		
3.4	Instalando as Rodas	10		
3.5	Removendo as Rodas	10		
3.6	Instalando a Roda Dianteira	11		
<b>4</b>	<b>USO E CARACTERÍSTICAS</b>			
4.1	Acionando o Freio de Estacionamento		12	
4.2	Acomodação da Criança e Cinto de Segurança		13	
4.3	Alinhando a Roda Dianteira		14	
4.4	Ajustando o Guiador		14	
4.5	Ajustando o Assento Reclinável		15	
4.6	Usando a Cinta de Segurança para o Pulso		16	
4.7	Usando a Cobertura		16	
<b>5</b>	<b>INFORMAÇÕES ADICIONAIS</b>			
5.1	Acessórios		18	
5.2	Manutenção e Cuidados		18	
5.3	Armazenagem		19	
5.4	Produto Gasto ou Danificado		19	

# 1 INTRODUÇÃO

---

Obrigado por escolher o Thule Glide 2. Seu novo carrinho oferece características de conforto e segurança.

**POR FAVOR NOTE:**

A Thule tem todos os direitos sobre o Manual do Proprietário. Nenhum texto, detalhe ou ilustração deste manual pode ser reproduzido, distribuído ou ser usado sem autorização para fins comerciais, nem ser disponibilizado para terceiros. O manual de utilização deste carrinho está disponível para download no site [www.thule.com](http://www.thule.com). Esse manual foi desenvolvido com muito cuidado. Mesmo assim, em caso de haver algum erro, não hesite em comunicar-nos.

## 1.1 PROPÓSITO DO MANUAL

Esse Manual é direcionado para o comprador e usuário do carrinho que é também o responsável por mantê-lo em boas condições fazendo a manutenção e reparos indicados.

## 1.2 PROPÓSITO DO CARRINHO

### Use para seu Propósito

O Carrinho deve ser usado conforme as especificações para transporte de crianças durante o dia, em calçadas e caminhos suaves. Bagagem também pode ser carregada nas bolsas de armazenagem existentes para esse propósito desde que as crianças no carrinho não corram nenhum risco.







Se o carrinho for usado em condições de pouca visibilidade, ao pôr do sol ou durante a noite, é altamente recomendável a utilização de um kit de iluminação de segurança aprovada. Como parte das recomendações de uso, você também deve seguir as especificações de manutenção prescritas neste Manual do Proprietário.

### Uso não recomendado

Qualquer uso além do mencionado acima não é recomendado. O uso não recomendado é principalmente o transporte de pessoas juntamente com animais, o uso do carrinho em terrenos "off Road", o uso para fins comerciais, sobrecarga, excesso de velocidade, reparos mal feitos ou modificações. O fabricante não se responsabiliza por danos causados pelo uso não recomendado – isso é de responsabilidade do usuário.

## 1.3 ESPECIFICAÇÕES

### Thule Glide 2

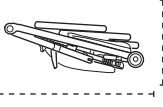
	
	22 kg 49 lbs
	15 kg 33 lbs
	34 kg 75 lbs
	111 cm 43.7 inch
	93.5 x 58 x 33 cm 36.8 x 22.8 x 9 inch

## 1.4 ESPAÇO PARA ARMAZENAGEM

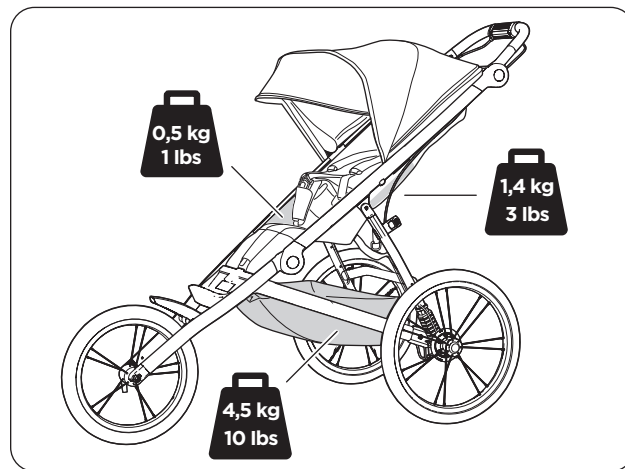

### AVISO

A capacidade de carga máxima na bandeja de carga é 4,5 kg (10 lbs).

A capacidade de carga máxima no bolso com rede traseiro é 1,4 kg (3 lbs).

O peso máxima no bolso com rede lateral é 0,5 kg (1 lb).

# 2 SEGURANÇA

---

O uso seguro deste carrinho de crianças é vital para seu aproveitamento. Importante ler com atenção e guardar para eventuais consultas

---

## 2.1 SÍMBOLOS E INSTRUÇÕES

Esse manual do usuário utiliza avisos e notas para enfatizar informações sobre o uso e segurança.



### AVISO

Os avisos dão instruções importantes sobre o uso e operação seguros desse carrinho para crianças Thule. O não cumprimento dessas instruções pode resultar em acidente, potencialmente causando sérios danos ou morte a você e/ou o(s) passageiro(s).

### NOTA

As notas fornecem instruções adicionais para facilitar o uso desse produto.

## 2.2 ALLMÄNNA SÄKERHETSANVISNINGAR

- ATENÇÃO: Este carrinho não pode ser usado por crianças menores de 6 meses.
- Importante - Guarde essas instruções para referência futura.
- A segurança de sua criança pode ser comprometida se você não seguir essas instruções.
- Atenção: Este carrinho deve ser utilizado somente para o número de crianças para o qual foi projetado.
- ATENÇÃO: Nunca deixe a criança sozinha sem a supervisão de um adulto.
- Acione o freio de estacionamento toda vez que estacionar este carrinho de crianças.
- Esse carrinho de crianças ficará instável se a capacidade máxima de carga recomendada for ultrapassada.
- Não use com crianças que excedam as limitações de peso.
- O usuário desse carrinho deve estar ciente das intempéries do tempo como vento gelado e calor exaustivo, seja com crianças menos ativas expostas a condições climáticas frias e prolongadas ou períodos estendidos de temperaturas mais quentes, sem ventilação ou hidratação apropriadas.

- Não permita que o corpo, roupa, sapatos ou brinquedos da criança entre em contato com partes do carrinho em movimento.
- Devem ser tomados os cuidados ao dobrar e desdobrar o carrinho para prevenir prensamento dos dedos. Assegure-se de que a criança está longe de qualquer parte móvel ou ela pode se machucar.
- **ATENÇÃO: NÃO PODEM SER UTILIZADO ACESSÓRIOS NÃO APROVADOS PELO FABRICANTE.**
- Não use nenhum acessório que não seja aprovado pela Thule.
- Não use nenhum tipo de solvente de limpeza neste carrinho, limpe apenas com água e um pouco de sabão.
- Não faça nenhuma modificação nesse carrinho.
- Não use esse carrinho perto de fogo ou chamas expostas.
- Não use esse carrinho sem ler e entender esse manual.
- **ATENÇÃO: NÃO PENDURE NENHUM PESO NA ALÇA DO CARRINHO.**
- **ATENÇÃO:** Utilize sempre o cinto de segurança.
- O freio de estacionamento deve ser acionado durante o carregamento e o descarregamento da criança.
- Peso máximo permitido para o compartimento de carga é de 3 kg.
- Este carrinho é destinado para crianças a partir de 6 meses e com peso de até 15 kg.
- **ADVERTÊNCIA:** Este produto não pode ser utilizado para correr ou patinar.
- O carrinho deverá ser usado para transportar somente até o número máximo de crianças para o qual ele foi projetado.
- A utilização de acessórios ou peças de reposição não aprovados pela Thule não é segura.
- Este veículo não substitui um berço ou uma cama. Se seu filho precisar dormir, ele deverá ser colocado em um bebê conforto, berço ou cama adequado.



## AVISO

- Não deixe sua criança brincar com esse produto.
- Evite ferimentos graves causados por quedas ou escorregamentos da criança. Use sempre o cinto de segurança.
- Este produto não é adequado para uso com skates.
- Este produto não é adequado para uso durante a prática de corrida, exceto se a roda dianteira estiver travada no modo jogging ou se um kit para jogging Thule estiver instalado.
- Qualquer carga fixada ao guidão afetará a estabilidade do carrinho infantil.

# 3 INICIANDO

---

## 3.1 COMPONENTES INCLUSOS

Verifique se o seu carrinho veio com os seguintes itens:

- A. Carrinho
- B. 2 rodas traseiras
- C. 1 roda dianteira

### NOTA

Armazene seu carrinho e seus componentes em um lugar seco e seguro para que, quando seja necessário usá-los, eles estejam nas melhores condições possíveis.

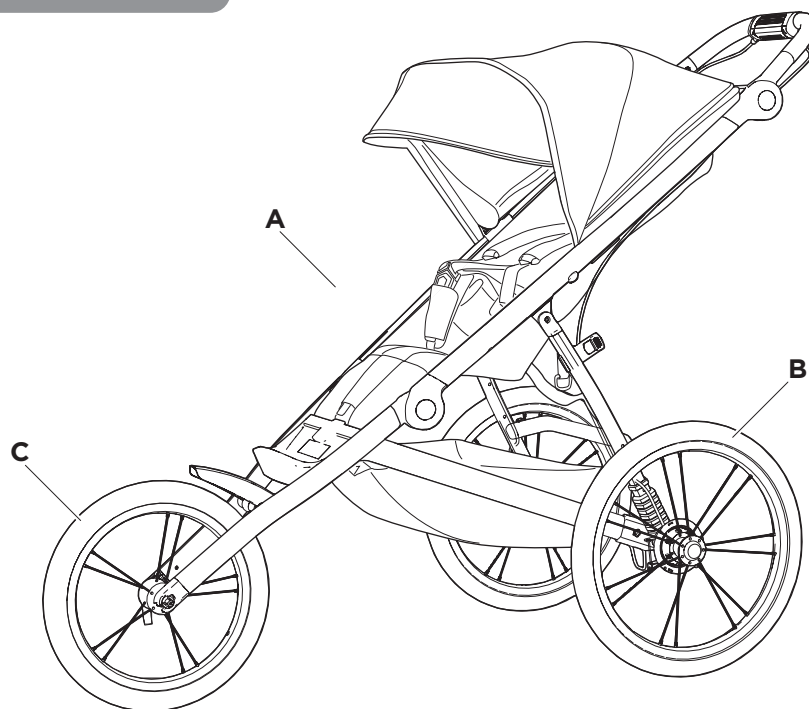

### 3.2 DESDOBRANDO O CARRINHO

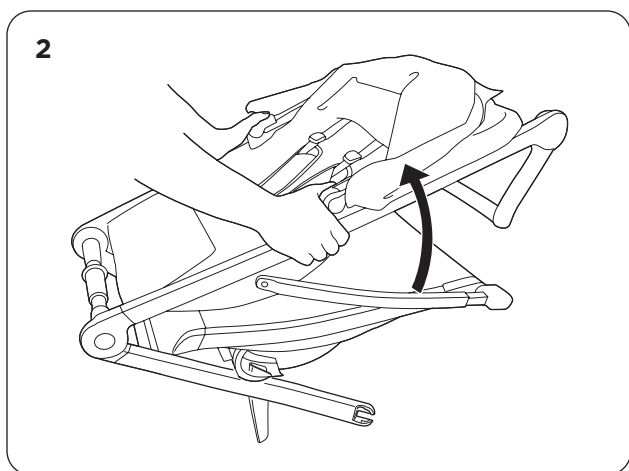
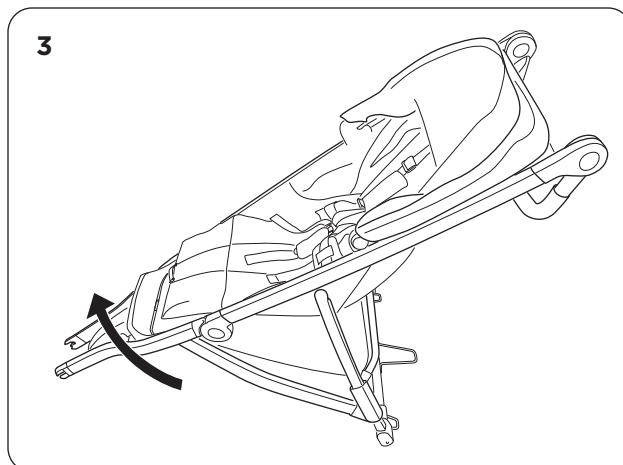
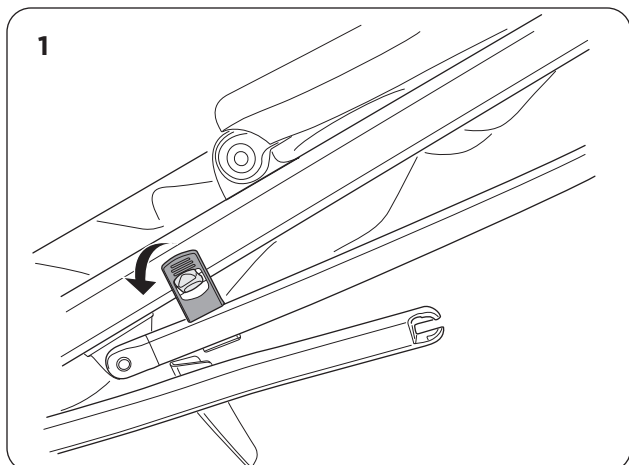

- A. Solte a cinta de segurança. (veja figura 1)
- B. Puxe a armação superior para cima. (veja figura 2)
- C. Empurre a armação frontal para frente até ouvir um "click" indicando encaixe. (veja figura 3)



## AVISO

ATENÇÃO: Assegura-se de que todos os dispositivos de travamento estejam acionados antes do uso.

### 3.3 DOBRANDO O CARRINHO

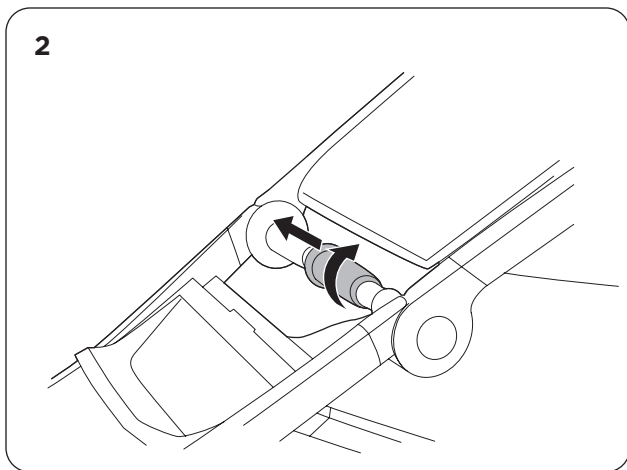
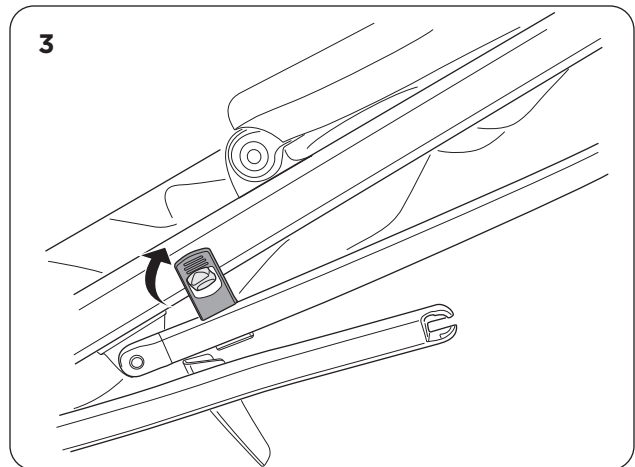
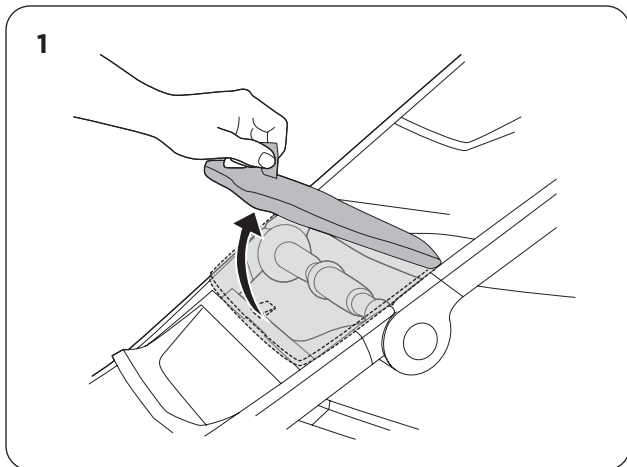

- A. Abra a capa frontal. (veja figura 1)
- B. Deslize e depois gire a manopla até que a armação ceda. (veja figura 2)
- C. Se a roda dianteira for retirada, dobre o garfo deslizando-o para a direita e empurrando-o para baixo.
- D. Prenda a cinta de segurança. (veja figura 3)



## AVISO

Deve-se tomar cuidado ao dobrar e desdobrar esse carrinho de criança para prevenir prensamento de dedos. Certifique-se de que as crianças estão longe de qualquer parte móvel ou elas podem se machucar. Para evitar danos, certifique-se de que sua criança esteja afastada quando for dobrar ou desdobrar este produto.

**ATENÇÃO:** Assegura-se de que todos os dispositivos de travamento estejam acionados antes do uso.

**ATENÇÃO:** Não adicione um colchão.

### 3.4 INSTALANDO AS RODAS

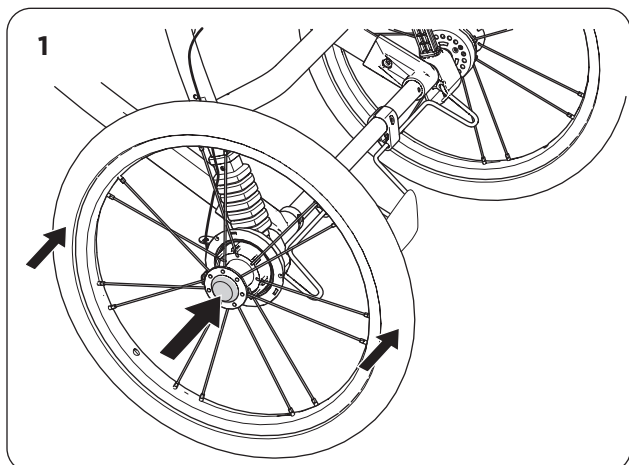

- A. Aperte e segure o botão de soltura da roda. (veja figura 1)
- B. Passe o eixo da roda pelo eixo do carrinho.
- C. Solte o botão de soltura da roda.
- D. Aperte a roda completamente ao eixo do carrinho.
- E. Verifique se a roda está bem presa ao carrinho dando um puxão.
- F. Repita com a outra roda.
- G. Usando um medidor de pressão, verifique a pressão em cada pneu. A pressão mínima recomendada para cada pneu é de 20 psi (1.4 bar) e a máxima é de 25 psi (1.7 bar). Se a pressão estiver baixa demais em qualquer um dos pneus, encha-os usando uma bomba de ar para bicicleta.

### 3.5 REMOVENDO AS RODAS

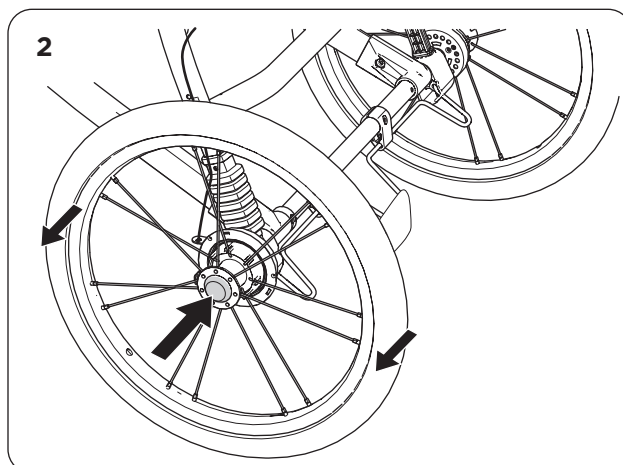

- A. Aperte e segure o botão de soltura de roda. (veja figura 2)
- B. Retire a roda do eixo do carrinho.
- C. Repita com a outra roda.



## AVISO

Antes de qualquer passeio, certifique-se de que ambas as rodas estejam devidamente presas ao eixo do carrinho.

### 3.6 INSTALANDO A RODA DIANTEIRA

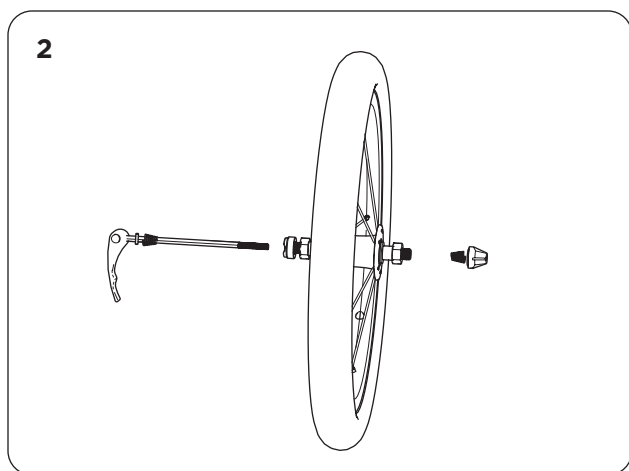
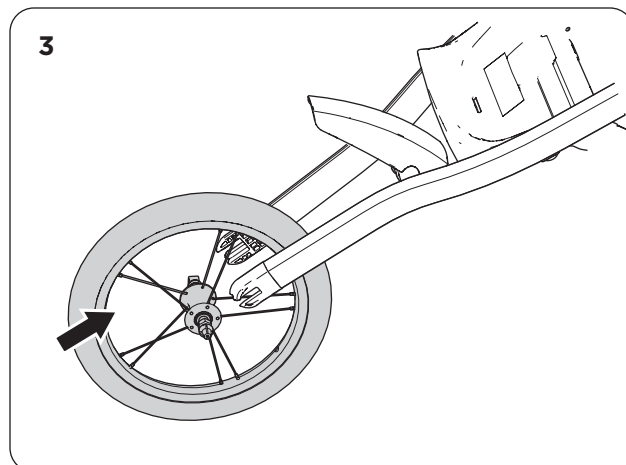
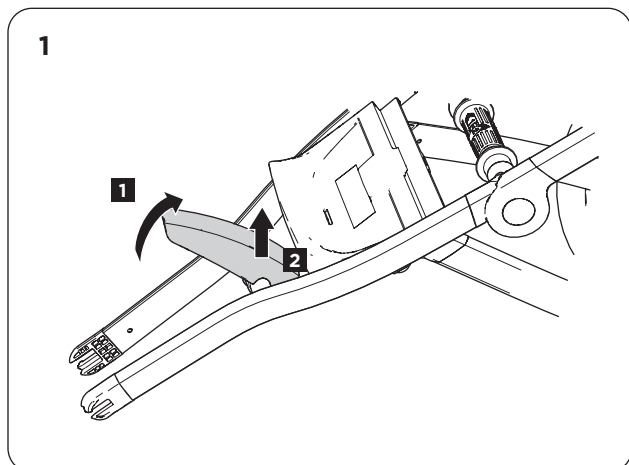

- A. Desdobre o garfo levantando-o e deslizando-o para o lado até que se encaixe. (veja figura 1)
- B. Instale o eixo de soltura rápida no cubo da roda dianteira. (veja figura 2)
  - I. Desparafuse e remova o pino de soltura rápida.
  - II. Remova uma das molas.
  - III. Insira o eixo de soltura rápida no cubo da roda dianteira.
  - IV. Recoloque a mola no eixo de soltura rápida com a parte mais estreita voltada para dentro, em direção à roda dianteira.
  - V. Recoloque e aperte o pino de soltura rápida.
- C. Instale a roda dianteira no garfo. (veja figura 3)  
Aperte bem o pino de soltura rápida.



#### **AVISO**

**ATENÇÃO:** Assegure-se sempre de que o espeto está instalado corretamente. Um pincel de liberação rápida incorretamente tensionado pode levar à perda da roda dianteira.

# 4 USO E CARACTERÍSTICAS

## 4.1 ACIONANDO O FREIO DE ESTACIONAMENTO

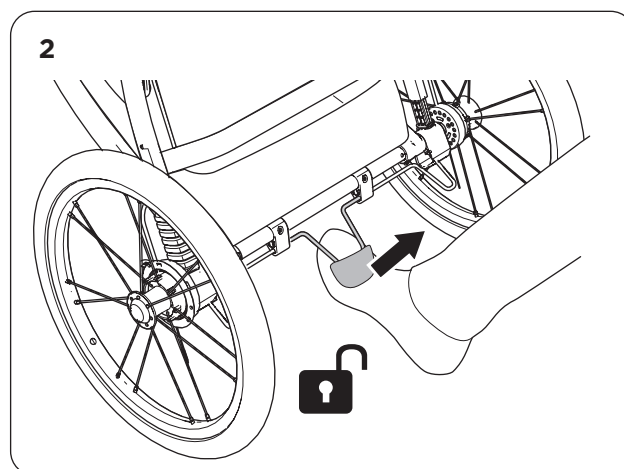
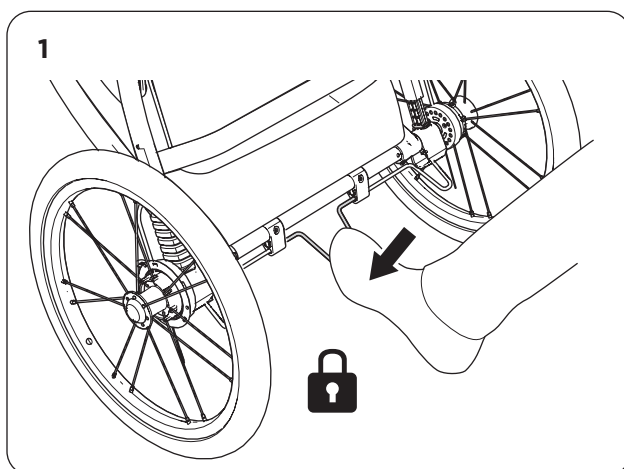

- A. Pise no pedal vermelho para acionar o freio de estacionamento. (veja figura 1)
- B. Após acionar o freio, sempre verifique que ele está funcionando – ele não deve mover-se nem para frente e nem para trás.
- C. Puxe o pedal para cima para desativar o freio de estacionamento. (veja figura 2)



### **AVISO**

Nunca deixe sua criança sozinha nesse carrinho de crianças Thule.

O freio de estacionamento deve estar acionado sempre que você for colocar ou retirar a criança do carrinho.

### **NOTA**

Não são necessários quaisquer ajustes ao freio de estacionamento.

## 4.2 ACOMODAÇÃO DA CRIANÇA E CINTO DE SEGURANÇA

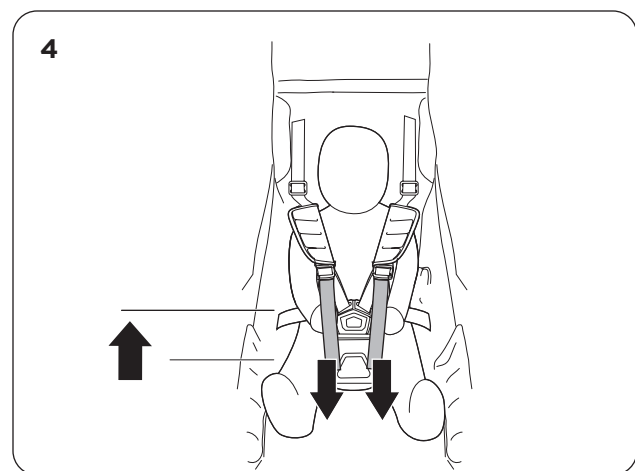
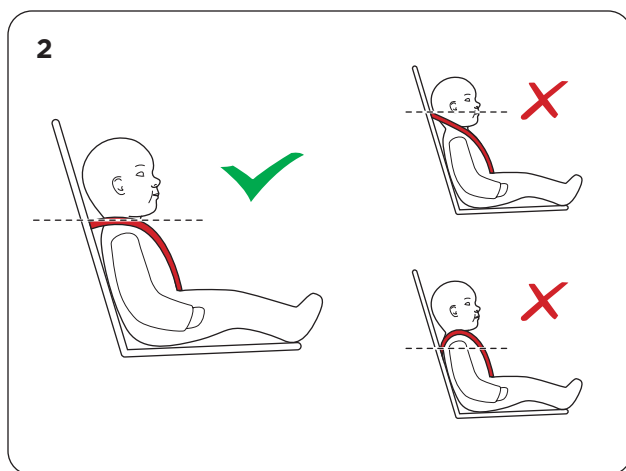
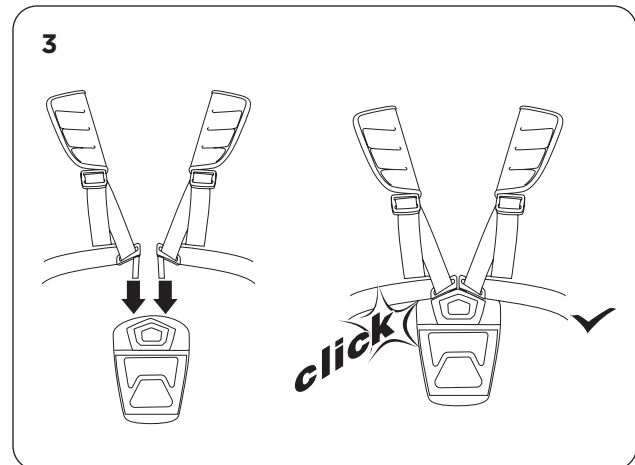
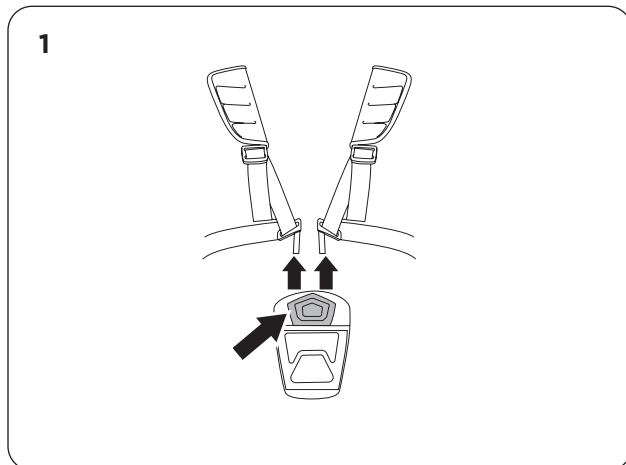

- A. Acione o freio de estacionamento.
- B. Afrouxe os ajustes do cinto de segurança.
- C. Solte a fivela dos cintos para os ombros apertando os botões de soltura vermelhos e apertando as laterais da fivela. (veja figura 1)
- D. Acomode sua criança.
- E. Deslize o ajuste do cinto para os ombros localizado no assento adequando-o à altura dos ombros da sua criança. (veja figura 2)
- F. Levante a cinta de baixo e prenda os cintos para ombros em sua fivela.
- G. Aperte bem os cintos para ombros puxando suas pontas soltas. Certifique-se de que não haja folga nas cintas de segurança nem na cintura e nem nos ombros da criança. Certifique-se de que os acolchoamentos estejam posicionados sobre os ombros da criança próximos ao seu pescoço. (veja figura 4)



### AVISO

ATENÇÃO: SEMPRE UTILIZE A TIRA ENTREPERNAS EM COMBINAÇÃO COM O CINTO ABDOMINAL.

O assento desse carrinho não é adequado para crianças com menos de 6 meses de idade. Para crianças mais jovens o acessório para bebê Thule deve ser usado. Sempre use o sistema de segurança.

Verifique se os componentes do assento e armação do carrinho estão corretamente instalados antes de usar.

### 4.3 ALINHANDO A RODA DIANTEIRA

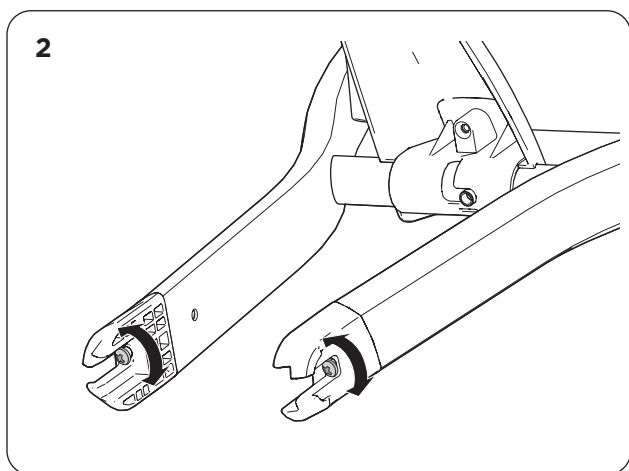
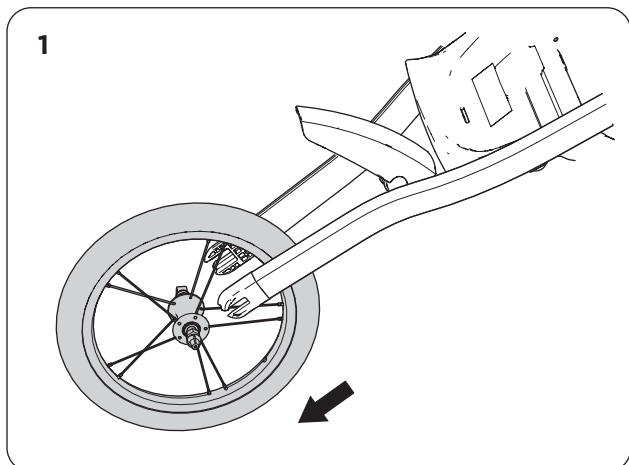

- A. Remova a roda dianteira do garfo. (veja figura 1)
- B. Solte o parafuso de ajuste para poder mover a roda para o lado que está sendo ajustada.

### 4.4 AJUSTANDO O GUIADOR

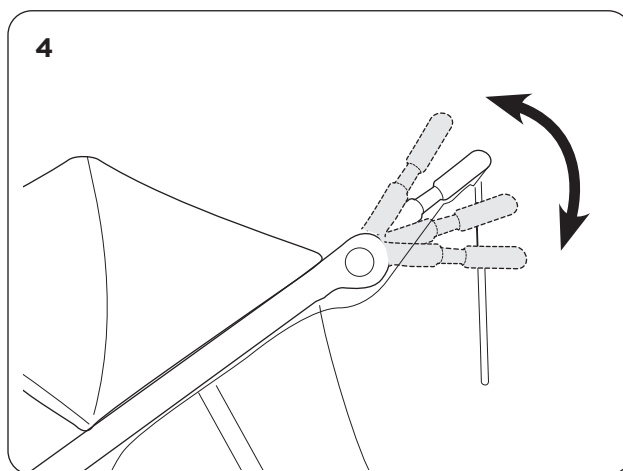
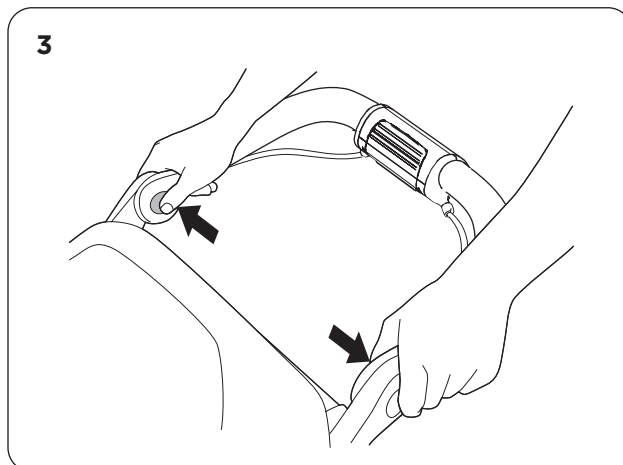

- A. Aperte os botões de soltura. (veja figura 3)
- B. Gire o guidador para uma posição confortável. (veja figura 4)

## 4.5 AJUSTANDO O ASSENTO RECLINÁVEL

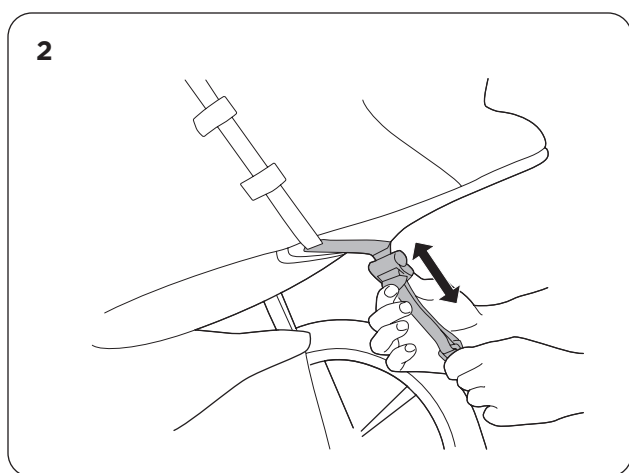
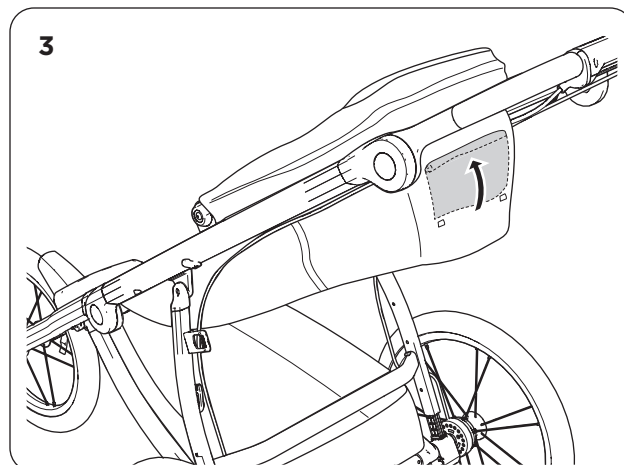
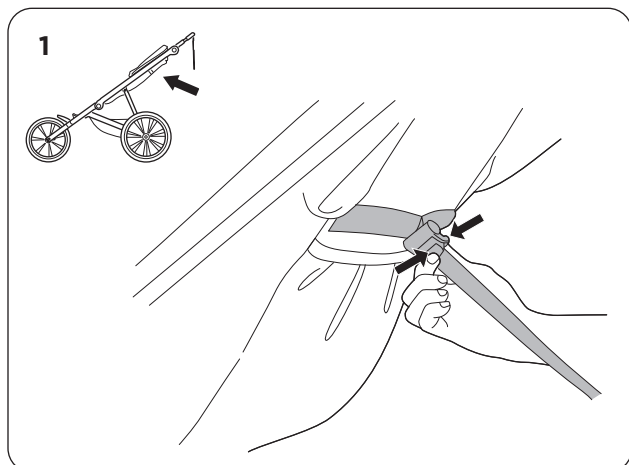

- A. Acione o freio de estacionamento.
- B. Aperte a fivela de ajuste. (veja figura 1)
- C. Mova a fivela de ajuste atrás do assento para cima ou para baixo para ajustar o reclínio do assento. (veja figura 2)
- D. Abrindo a ventilação: Com o assento reclinado, abra a ventilação atrás e enrole-a para dentro da bolsa que há no topo. (veja figura 3)

#### 4.6 USANDO A CINTA DE SEGURANÇA PARA O PULSO

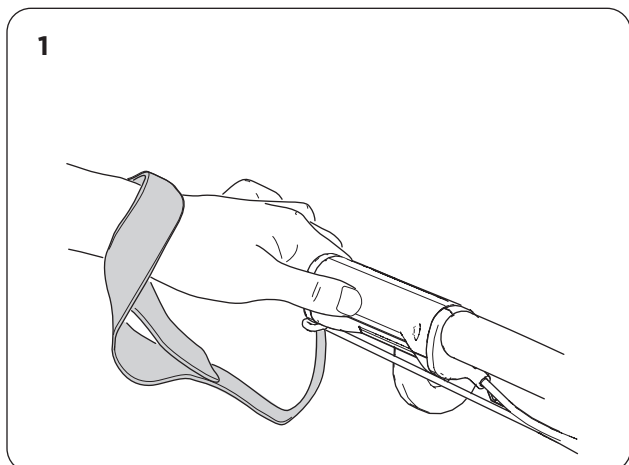

- A. Prenda a ponta solta da cinta de segurança para pulso ao seu pulso para prevenir que o carrinho se separe de você. (veja figura 1)

#### 4.7 USANDO A COBERTURA

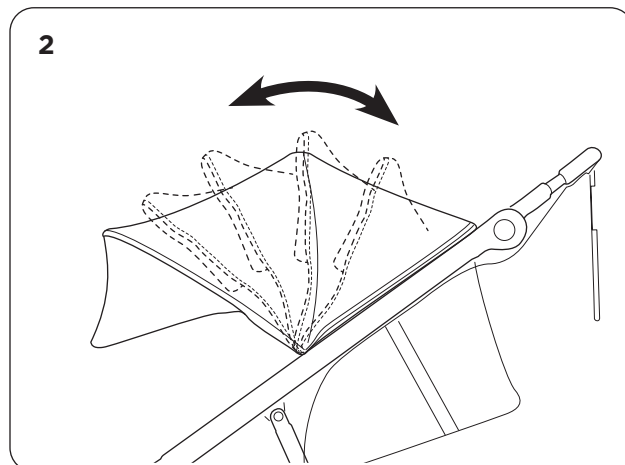

- 3
- A. Para ter sombra dentro do carrinho, abaixe a cobertura. (veja figura 2)
- B. Para abrir a janela de cima, solte o velcro e enrole o tecido para dentro da bolsa que há no topo. (veja figura 3)



# 5

# INFORMAÇÕES ADICIONAIS

---

## 5.1 ACESSÓRIOS

Há inúmeros acessórios compatíveis com o carrinho para crianças Thule.

- Thule Organizer Sport
- Thule Bottle Cage
- Thule Urban Glide Bumper Bar
- Thule Urban Glide Rain Cover
- Thule Urban Glide Mesh Cover
- Thule Footmuff Sport
- Thule Urban Glide Snack Tray

Entre em contato com seu distribuidor local ou visite nossa página na internet: [www.thule.com](http://www.thule.com) para maiores informações.

## 5.2 CUIDADOS COM A MANUTENÇÃO

Verifique regularmente se seu carrinho para crianças Thule tem algum sinal de estrago ou dano.

### Componentes de metal

Verifique se há algum endentamento ou rachadura. Não use o carrinho se houver algum componente de metal danificado.

### Conectores

Examine regularmente o carrinho em busca de qualquer conector que esteja torto, quebrado, faltando ou solto. Aperte qualquer conector solto e troque os que estejam danificados ou faltando.

### Tecidos

Examine o tecido regularmente em busca de rasgos, partes gastas ou qualquer outro sinal de dano.

### Rodas

Limpe os eixos das rodas e lubrifique as partes móveis expostas. Inspeccione as rodas pelo menos uma vez ao ano. Recomendamos levar seu carrinho a uma autorizada Thule pelo menos uma vez ao ano para garantir que o produto esteja em sua melhor condição. Limpe o carrinho com água morna e solução de sabão neutro regularmente. Nunca utilize produtos ou solventes de limpeza agressivos.



## AVISO

Os cuidados apropriados com a manutenção do carrinho para crianças Thule afetam sua performance e segurança.

### **5.3 ARMAZENAGEM**

Armazene seu carrinho para crianças e acessórios em local seco sem luz solar direta. Se possível, pendure o carrinho de modo que não tenha contato com o solo. Antes de guardá-lo, o carrinho deve estar seco para prevenir o crescimento de mofo e bactérias.

### **5.4 PRODUTO GASTO OU DANIFICADO**

Esse carrinho para crianças é muito durável e permite transportar a criança por longos períodos de tempo. Está sujeito ao desgaste ao longo do tempo dependendo de diversos fatores.

#### **Uso e Milhagem**

Quanto mais o carrinho for usado e mais longos os caminhos percorridos, maior será o desgaste.

#### **Cuidados com a Manutenção**

Cuidar bem e fazer a manutenção desse carrinho são fatores importantes para mantê-lo em boas condições.

#### **Armazenagem**

O armazenamento adequado do carrinho para crianças Thule reduzirá o desgaste do produto, especialmente das partes de tecido.

#### **Tipos de Uso**

Curvas acentuadas, alta velocidade e frenagem brusca contribuem para o desgaste prematuro de vários componentes, especialmente freios e pneus.

#### **Clima**

Várias condições climáticas afetam componentes individuais de maneira diferente. O contato direto com a luz solar causa desgaste prematuro das partes de tecido e borracha. O sal presente no ar ou no terreno percorrido afeta os aros da roda e partes de tecido. Sujeira e lama podem entrar nas partes móveis do carrinho e contribuir para o desgaste também. O desgaste prematuro de um componente não significa necessariamente um defeito no produto. A forma e intensidade com que esse carrinho para crianças for usado determinarão a rapidez de seu desgaste.



Thule Sweden AB, Borggatan 5, 335 73 Hillerstorp, SWEDEN  
Thule Canada Inc. 2308 Portland Street SE Calgary, AB T2G 4M6 CANADA



info@thule.com  
Phone: 800-238-2388



www.thule.com

» PART OF THULE GROUP

© Thule Group 2017. All rights reserved.