

➤ Instructions

Thule Glide 2

10101928, 35



CONTENU

1	INTRODUCTION		
1.1	Utilisation prévue du guide	04	
1.2	Utilisation prévue du transporteur	04	
1.3	Spécifications	04	
1.4	Rangement	04	
2	SÉCURITÉ		
2.1	Symboles et instructions	05	
2.2	Instructions de sécurité générales	05	
3	DÉMARRAGE		
3.1	Pièces comprises	07	
3.2	Déplier le transporteur	08	
3.3	Plier le transporteur	09	
3.4	Installer les roues	10	
3.5	Retirer les roues	10	
3.6	Installer la roue avant	11	
4	UTILISATION ET CARACTÉRISTIQUES		
4.1	Régler le frein de stationnement	12	
4.2	Installation des enfants et ceinture de sécurité	13	
4.3	Aligner la roue avant	14	
4.4	Ajuster le guidon	14	
4.5	Ajuster le siège inclinable	15	
4.6	Utiliser la sangle de sécurité pour le poignet	16	
4.7	Utiliser l'auvent	16	
5	INFORMATIONS SUPPLÉMENTAIRES		
5.1	Accessoires	18	
5.2	Service et entretien	18	
5.3	Rangement	19	
5.4	Usure	19	

1 INTRODUCTION

Nous vous remercions d'avoir choisi le Thule Glide 2. Votre nouveau transporteur allie qualité, sécurité et confort.

REMARQUE :

Thule conserve tous les droits de ce guide de l'utilisateur. Aucun texte, détail ni aucune illustration du présent guide ne peut être reproduit, distribué ni faire l'objet d'un emploi non autorisé à des fins commerciales, ni être mis à la disposition d'autrui. Il est possible de télécharger le guide d'utilisation de ce transporteur à www.thule.com. Nous avons procédé avec soin à l'élaboration de ce guide. Toutefois, si vous y découvrez des erreurs, nous vous serions reconnaissants de bien vouloir nous en faire part.

1.1 UTILISATION PRÉVUE DU GUIDE

À qui ce guide s'adresse-t-il?







Ce guide est destiné à l'acheteur et à l'utilisateur du transporteur, qui est également responsable de le maintenir en bon état, de veiller à son entretien et d'effectuer les réparations nécessaires.

1.2 UTILISATION PRÉVUE DU TRANSPORTEUR

À utiliser selon l'usage prescrit

Le transporteur est destiné à être utilisé en respectant les limites de rendement précisées pour transporter des enfants pendant les heures de clarté, sur les trottoirs, et les chaussées lisses. Il est possible de transporter des bagages dans les sacs de rangement, à condition que cela n'entraîne aucun risque pour les enfants dans le transporteur.

1.3 SPÉCIFICATIONS

Thule Glide 2	
	 22 kg 49 lbs
	22 kg 49 lbs
	15 kg 33 lbs
	34 kg 75 lbs
	111 cm 43.7 inch
	93.5 x 58 x 33 cm 36.8 x 22.8 x 9 inch

Si le transporteur pour enfants est utilisé lorsque la visibilité est réduite, au crépuscule ou durant la nuit, il est fortement recommandé d'utiliser un jeu d'éclairage de sécurité fonctionnel approuvé. Dans le cadre de l'utilisation recommandée, vous devez également vous conformer au présent guide de l'utilisateur et aux exigences d'entretien stipulées.

Utilisation non recommandée

Toute utilisation allant au-delà de ce qui est susmentionné n'est pas recommandée. Principalement, il n'est pas recommandé de transporter des personnes avec des animaux, d'utiliser ce transporteur sur des chemins hors route accidentés, de l'utiliser à des fins commerciales, de le surcharger, de rouler à des vitesses excessives et d'effectuer des modifications ou des réparations inappropriées en cas de défectuosité. Le fabricant n'est pas responsable en cas de dommages découlant de toute utilisation non recommandée; cela étant aux risques de l'utilisateur.

1.4 RANGEMENT

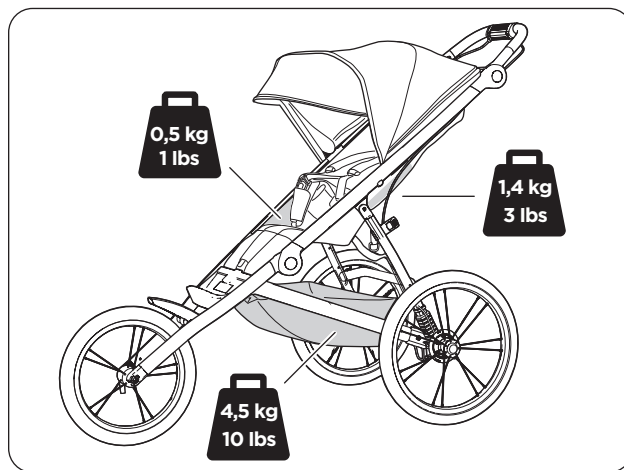

AVERTISSEMENT

Le poids maximal recommandé dans le compartiment à bagages est de 4,5 kg (10 lb).

Le poids maximal recommandé dans la pochette en filet à l'arrière est de 1,4 kg (3 lb).

Le poids maximal recommandé dans la pochette en filet sur le côté est de 0,5 kg (1 lb).

2 SÉCURITÉ

Une utilisation sécuritaire de ce transporteur pour enfants est essentielle pour en profiter de façon optimale. Ainsi, il est extrêmement important de passer en revue les instructions de sécurité de ce guide et de les respecter au moment d'utiliser ce transporteur pour enfants.

2.1 SYMBOLES ET INSTRUCTIONS

Le présent guide de l'utilisateur contient des avis et des avertissements mettant l'accent sur la sécurité et l'utilisation optimale.



AVERTISSEMENT

Les avertissements contiennent des instructions essentielles à l'utilisation et au fonctionnement sécuritaires de ce transporteur pour enfants Thule. Le non-respect de ces instructions pourrait entraîner un accident, causer des blessures graves ou la mort des passagers ou du cycliste.

AVIS

Les avis fournissent des instructions supplémentaires facilitant l'utilisation du produit.

2.2 INSTRUCTIONS DE SÉCURITÉ GÉNÉRALES

- Important – Conservez ces instructions à titre de référence.
- La sécurité de votre enfant peut être mise en jeu en cas de non-respect de ces instructions.
- Ne laissez jamais d'enfant sans surveillance dans ce transporteur pour enfants.
- Serrez toujours le frein de stationnement lorsque vous garez ce transporteur pour enfants.
- Ne transportez pas d'enfant ni de bagages supplémentaires dans ce transporteur pour enfants.
- Ce transporteur pour enfants devient instable si la charge recommandée par le fabricant est dépassée.
- Ne transportez pas d'enfant dépassant les limites de poids.
- L'utilisateur de ce transporteur pour enfants doit connaître les dangers liés à l'exposition aux éléments météorologiques, comme le refroidissement causé par le facteur éolien et l'épuisement par la chaleur pouvant survenir soit à un enfant moins actif exposé de façon prolongée à des températures froides, soit à un enfant exposé à des températures chaudes, sans une ventilation ou une hydratation adéquate.

- Empêchez toute partie du corps de l'enfant, tout vêtement, lacet ou jouet d'entrer en contact avec des pièces mobiles.
- Prenez toutes les mesures nécessaires pour éviter tout coincement de doigt au moment de plier et déplier ce transporteur pour enfants. Veillez à ce que les enfants soient à l'écart des pièces mobiles, afin de ne pas être blessés.
- N'installez pas de siège d'auto ni tout autre type de siège non approuvé par Thule dans ce transporteur pour enfants.
- N'utilisez que les sacs et porte-bagages approuvés par Thule. Dans le cas contraire, ce transporteur pour enfants pourrait devenir instable.
- N'utilisez pas de produits accessoires non approuvés par Thule.
- N'utilisez aucun solvant de nettoyage sur ce transporteur pour enfants; nettoyez-le uniquement à l'aide d'un savon doux et d'eau.
- N'effectuez aucune modification sur ce transporteur pour enfants.
- N'utilisez pas ce transporteur pour enfants autour ou près d'un feu extérieur ou d'une flamme nue.
- N'utilisez pas le transporteur pour enfants Thule sans avoir lu et compris le présent guide.
- La remorque doit transporter uniquement le nombre maximal d'enfants pour lequel elle a été conçue.
- L'utilisation d'accessoires ou de pièces de rechange non approuvés par Thule compromet la sécurité des utilisateurs.
- Ce véhicule ne remplace pas un berceau ou un lit. Si votre enfant a besoin de dormir, vous devez le placer dans un landau, un berceau ou un lit adapté.



AVERTISSEMENT

- Ne laissez pas votre enfant jouer avec ce produit.
- Évitez les blessures graves liées aux chutes ou aux glissements de l'enfant. Utilisez toujours la ceinture de sécurité.
- Ce produit ne convient pas aux patins à roulettes.
- Ce produit ne convient pas à la course à pied sauf si la roue avant est verrouillée en mode jogging ou si un kit de course à pied Thule agréé est installé.
- Toute charge fixée au guidon nuit à la stabilité de la remorque pour enfants.

3 DÉMARRAGE

3.1 PIÈCES COMPRISES

Assurez-vous que l'emballage du transporteur contient ce qui suit :

- A Transporteur
- B Deux roues arrière
- C Une roue avant

AVIS

Rangez votre transporteur et ses pièces dans un endroit sec et sécuritaire, afin qu'ils soient dans le meilleur état possible lorsque vous en aurez besoin.

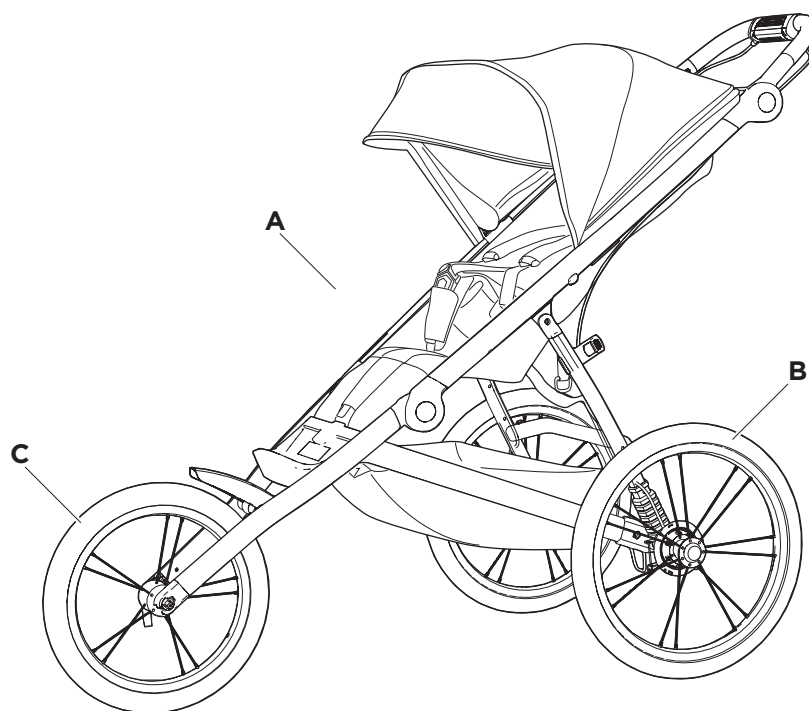

3.2 DÉPLIER LE TRANSPORTEUR

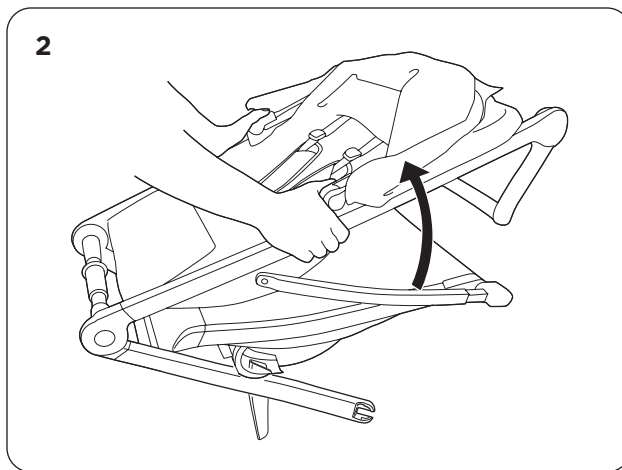
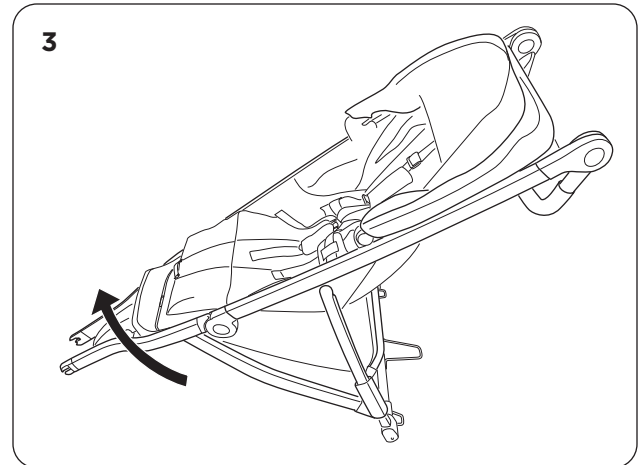
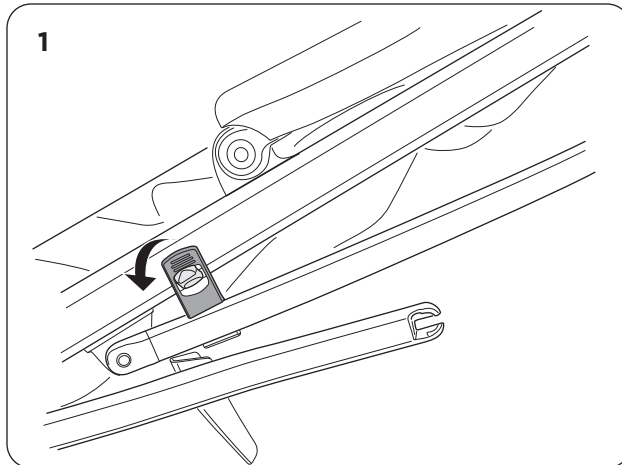

- A. Détachez la sangle de verrouillage. (Consultez l'image 1.)
- B. Tirez sur le cadre supérieur du transporteur. (Consultez l'image 2.)
- C. Poussez la roue avant du transporteur vers le haut jusqu'à ce qu'elle s'enclenche. (Consultez l'image 3.)



AVERTISSEMENT

Assurez-vous que tous les dispositifs de verrouillage sont enclenchés avant l'utilisation.

3.3 PLIER LE TRANSPORTEUR

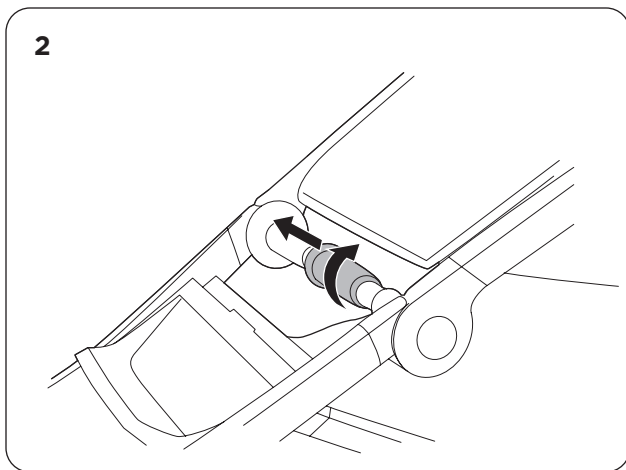
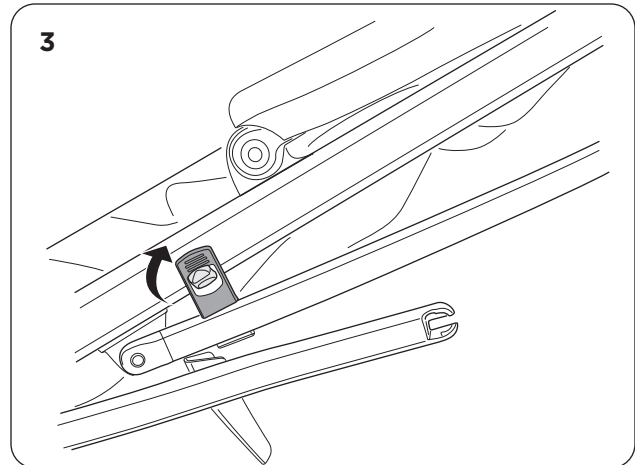
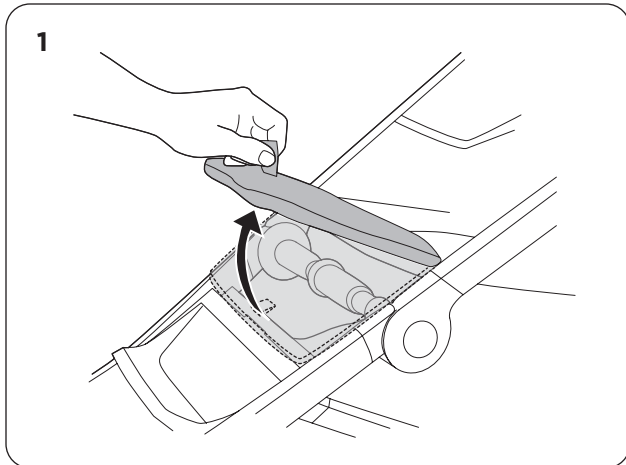

- A. Ouvrez la protection avant. (Consultez l'image 1.)
- B. Glissez et tournez la poignée pliante jusqu'à ce que le cadre se rabatte. (Consultez l'image 2.)
- C. Si la roue avant a été retirée, pliez le garde-boue en le glissant sur le côté droit et en le poussant vers le bas.
- D. Attachez la sangle de verrouillage. (Consultez l'image 3.)



AVERTISSEMENT

Prenez toutes les mesures nécessaires pour éviter tout coincement de doigt au moment de plier et déplier ce transporteur pour enfants. Veillez à ce que les enfants soient à l'écart des pièces mobiles, afin de ne pas être blessés. Pour éviter toute blessure, tenez votre enfant à l'écart au moment de plier ou déplier ce produit.

3.4 INSTALLER LES ROUES

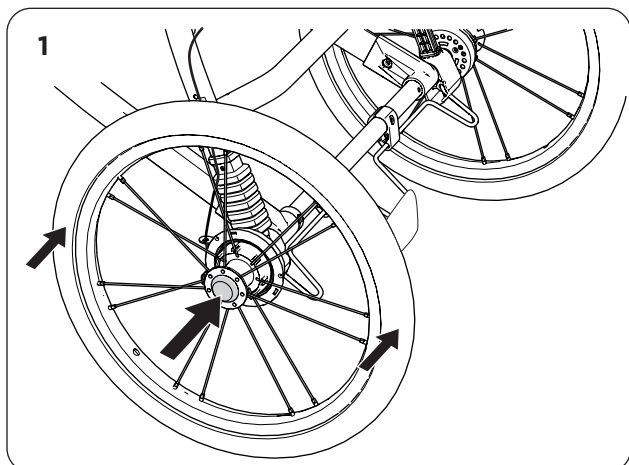

- A. Maintenez enfoncé le bouton de dégagement sur la roue. (Consultez l'image 1.)
- B. Insérez l'essieu de roue dans l'essieu du transporteur.
- C. Relâchez le bouton de dégagement de la roue.
- D. Poussez entièrement la roue dans l'essieu du transporteur.
- E. Assurez-vous que la roue est bien fixée au transporteur en tirant d'un coup sec.
- F. Répétez le processus pour l'autre roue.
- G. À l'aide d'un manomètre, vérifiez la pression d'air de chaque pneu. La pression recommandée minimale pour chaque pneu est de 1,4 bar (20 psi), sans dépasser 1,7 bar (25 psi). Si la pression est insuffisante dans un pneu, gonflez-le à l'aide d'une pompe à vélo.

3.5 RETIRER LES ROUES

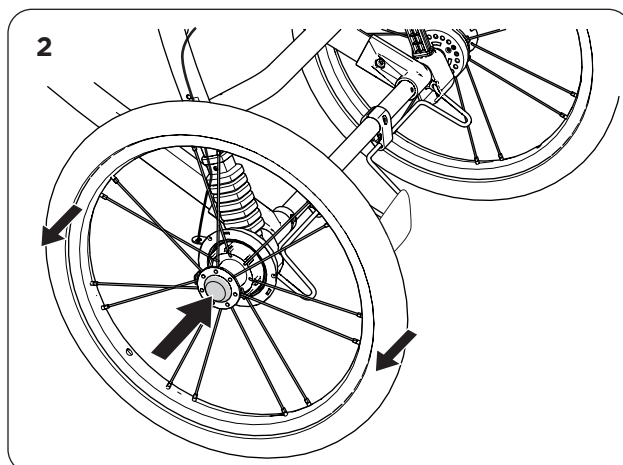

- A. Maintenez enfoncé le bouton de dégagement sur la roue. (Consultez l'image 2.)
- B. Sortez la roue de l'essieu du transporteur.
- C. Répétez le processus pour l'autre roue.



AVERTISSEMENT

Avant chaque promenade, assurez-vous que les deux roues sont bien fixées dans l'essieu du transporteur.

3.6 INSTALLER LA ROUE AVANT

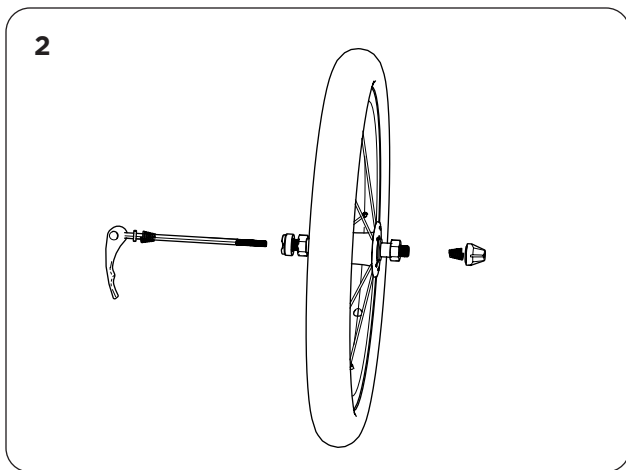
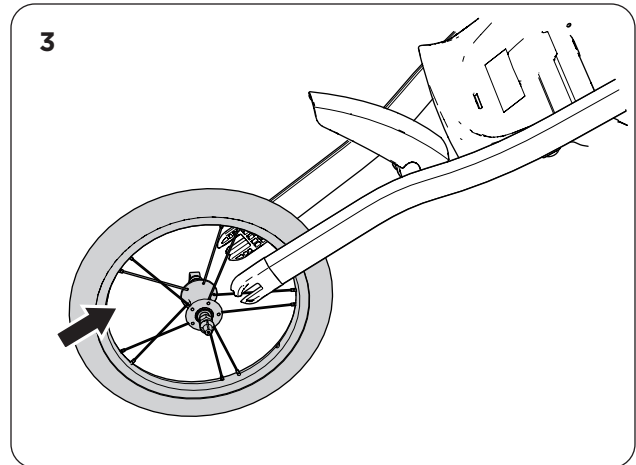
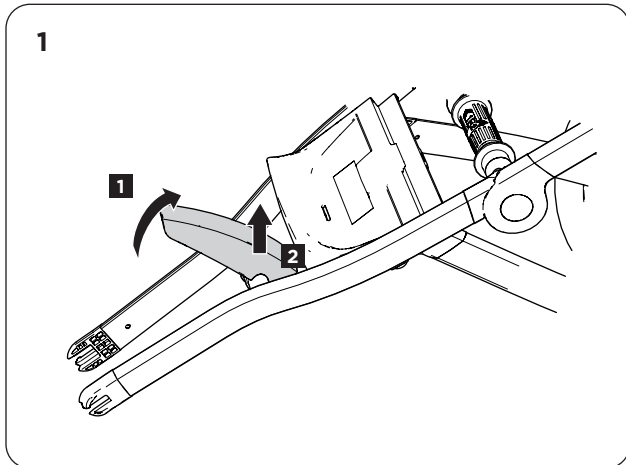

- A. Dépliez le garde-boue en le soulevant et en le glissant sur le côté jusqu'à ce qu'il s'enclenche. (Consultez l'image 1.)
- B. Installez la tige à dégagement rapide dans la roue avant. (Consultez l'image 2.)
 - i. Dévissez et retirez le bouton à dégagement rapide.
 - ii. Retirez l'un des ressorts.
 - iii. Insérez la tige à dégagement rapide dans la roue de jogging.
 - iv. Remplacez le ressort dans la tige à dégagement rapide, l'extrémité étroite pointant vers l'intérieur, vers la roue avant.
 - v. Remplacez et serrez le bouton à dégagement rapide.
- C. Installez la roue avant dans les pattes de roue. (Consultez l'image 3.)
 - i. Serrez le bouton à dégagement rapide avec les doigts.



AVERTISSEMENT

Assurez-vous toujours que la tige à dégagement rapide est installée adéquatement. Si la tension de la tige est inadéquate, cela peut entraîner le détachement de la roue avant.

4 UTILISATION ET CAR- ACTÉRISTIQUES

4.1 RÉGLER LE FREIN DE STATIONNEMENT

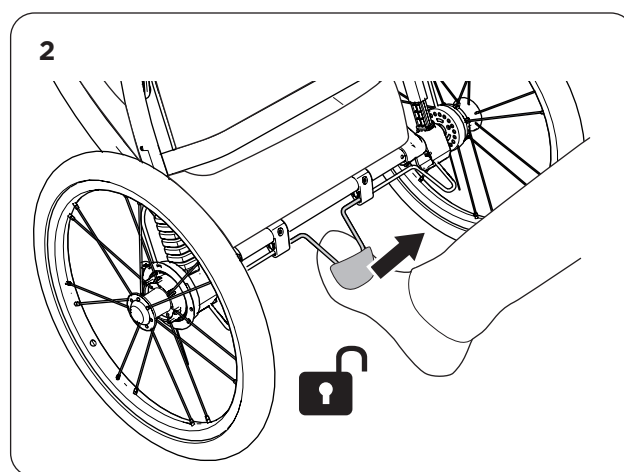
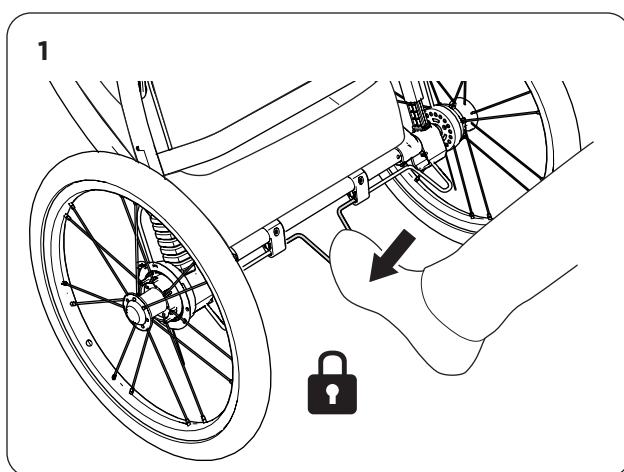

- A. Appuyez sur la pédale rouge pour enclencher le frein de stationnement. (Consultez l'image 1.)
- B. Après avoir enclenché le frein, vérifiez toujours si le frein de stationnement fonctionne; le transporteur ne devrait pas rouler vers l'avant ni vers l'arrière.
- C. Relevez la pédale rouge pour désactiver le frein de stationnement. (Consultez l'image 2.)



AVERTISSEMENT

Ne laissez jamais votre enfant sans surveillance dans ce transporteur pour enfants Thule.

Le frein de stationnement doit toujours être actionné lorsque vous installez et sortez les enfants du transporteur.

AVIS

Il n'est pas nécessaire d'ajuster le frein de stationnement.

4.2 INSTALLATION DES ENFANTS ET CEINTURE DE SÉCURITÉ

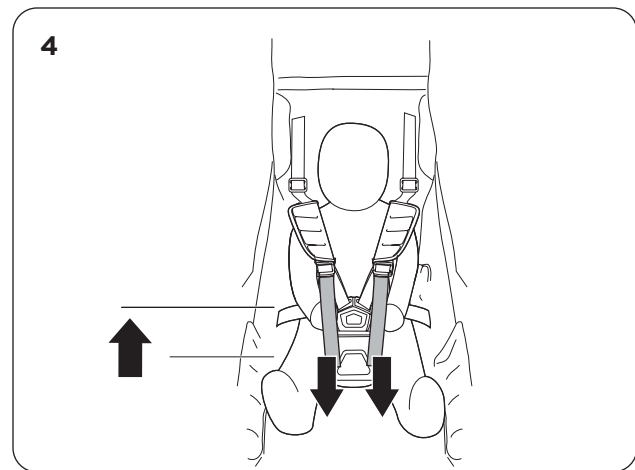
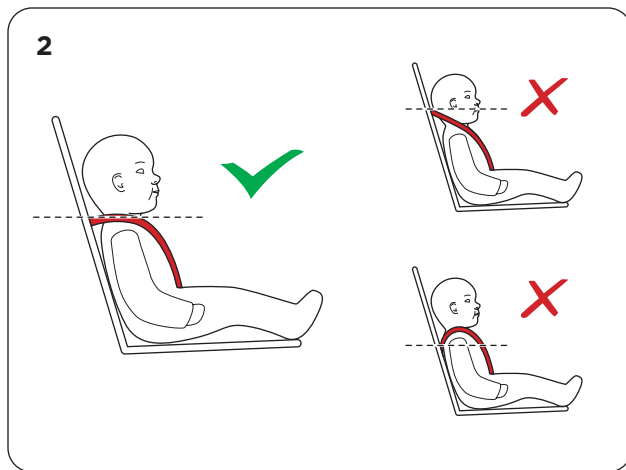
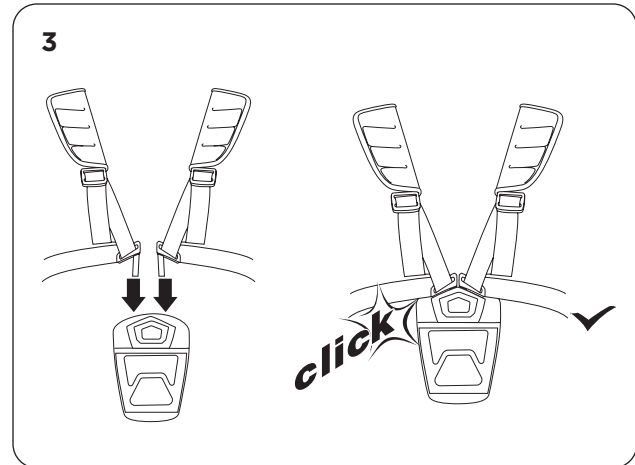
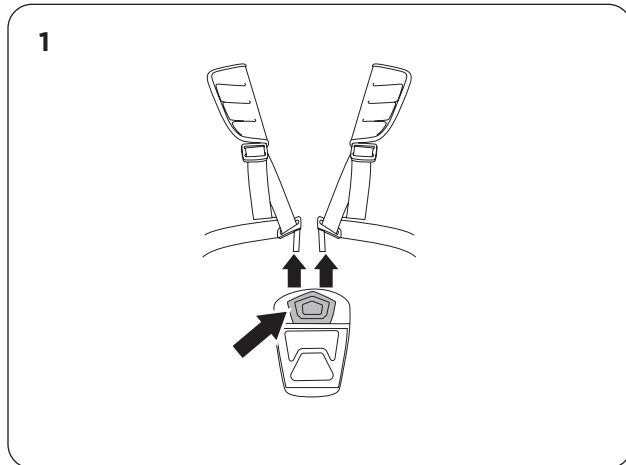

- A. Activez le frein de stationnement.
- B. Desserrez tous les réglages de ceinture.
- C. Détachez la boucle de la sangle d'entrejambe du harnais d'épaule en appuyant sur les boutons de dégagement rouges et sur les côtés de la boucle. (Consultez l'image 1.)
- D. Asseyez l'enfant.
- E. Faites coulisser le réglage de hauteur de la ceinture d'épaule situé sur les sangles verticales, dans le dossier du siège, à la hauteur des épaules de l'enfant. (Consultez l'image 2.)
- F. Levez la sangle d'entrejambe et insérez les deux boucles de sangle d'épaule dans la boucle d'entrejambe.
- G. Serrez bien les deux sangles d'épaule en tirant les extrémités libres vers le bas. Assurez-vous qu'il n'y a aucun relâchement dans le système de harnais, vis-à-vis de la taille et des épaules de l'enfant. Assurez-vous que le rembourrage des sangles d'épaule est situé sur le dessus des épaules, près du cou de l'enfant. (Consultez l'image 4.)



AVERTISSEMENT

Ce siège ne convient pas aux enfants de moins de six mois. Pour les enfants plus jeunes, vous devez utiliser un accessoire pour bébé Thule approuvé.

Utilisez toujours le système de retenue.

Vérifiez que les dispositifs d'attache du landau, du siège ou du siège de voiture sont adéquatement fixés avant l'utilisation.

4.3 ALIGNER LA ROUE AVANT

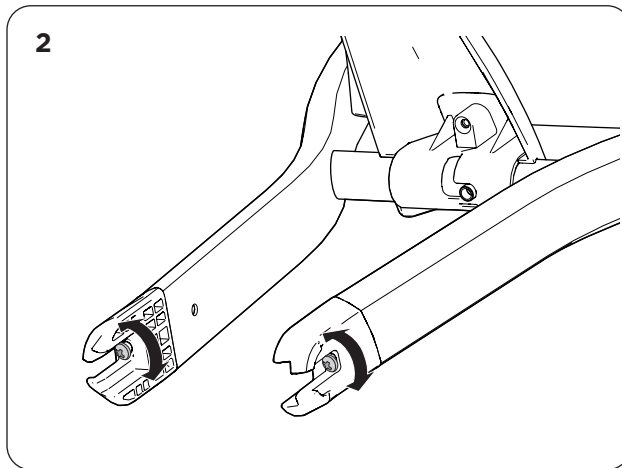
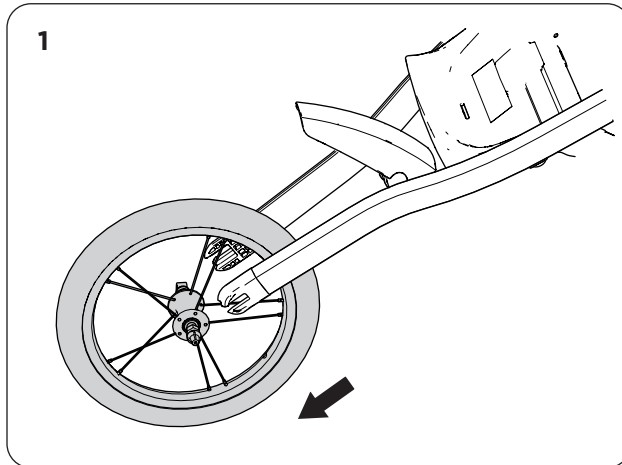

- A. Retirez la roue avant de la patte de roue. (Consultez l'image 1.)
- B. Desserrez la vis d'ajustement pour aligner la roue du côté où vous voulez l'ajuster. (Consultez l'image 2.)

4.4 AJUSTER LE GUIDON

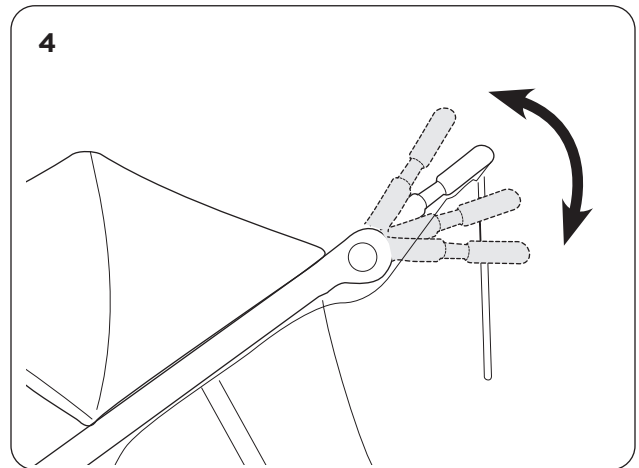
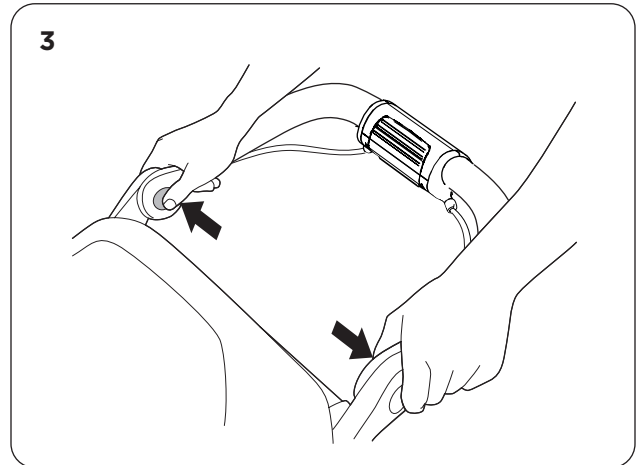

- A. Appuyez sur les boutons de dégagement. (Consultez l'image 3.)
- B. Positionnez le guidon dans une position confortable. (Consultez l'image 4.)

4.5 AJUSTER LE SIÈGE INCLINABLE

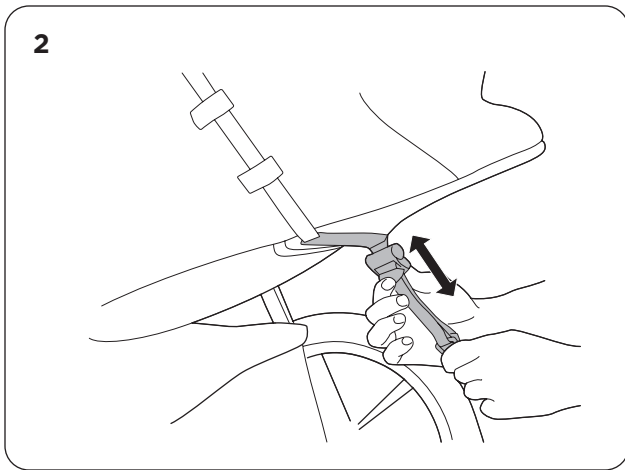
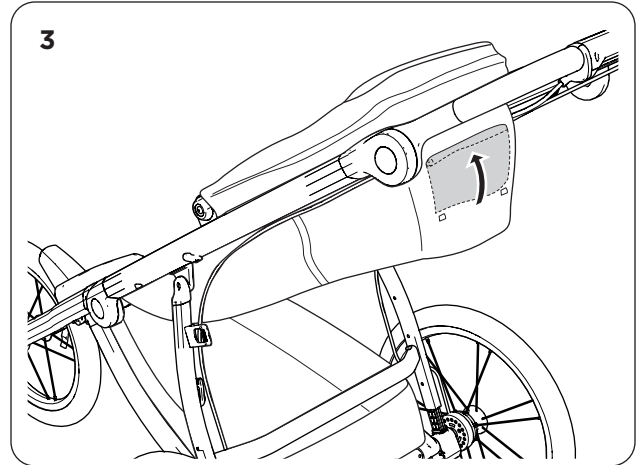
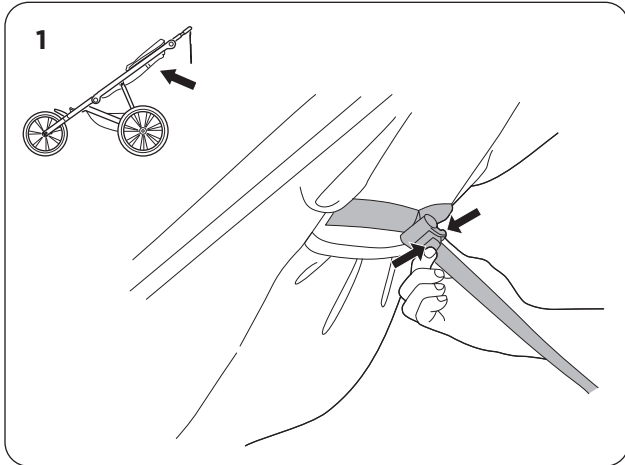

- A. Activez le frein de stationnement.
- B. Serrez la pince d'ajustement. (Consultez l'image 1.)
- C. Déplacez la pince d'ajustement à l'arrière du siège, vers le haut ou le bas de la sangle, pour ajuster l'inclinaison du siège. (Consultez l'image 2.)
- D. Ouvrir le système d'aération : le siège en position incliné, ouvrez le panneau d'aération au dos du siège et roulez-le dans la poche du dessus. (Consultez l'image 3.)

4.6 UTILISER LA SANGLE DE SÉCURITÉ POUR LE POIGNET

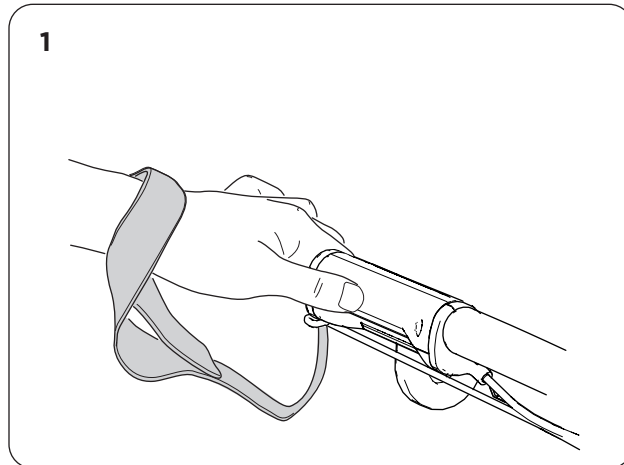

- A. Enroulez l'extrémité libre de la sangle de sécurité pour le poignet autour de votre poignet pour éviter que le transporteur pour enfants ne s'éloigne. (Consultez l'image 1.)

4.7 UTILISER L'AUVENT

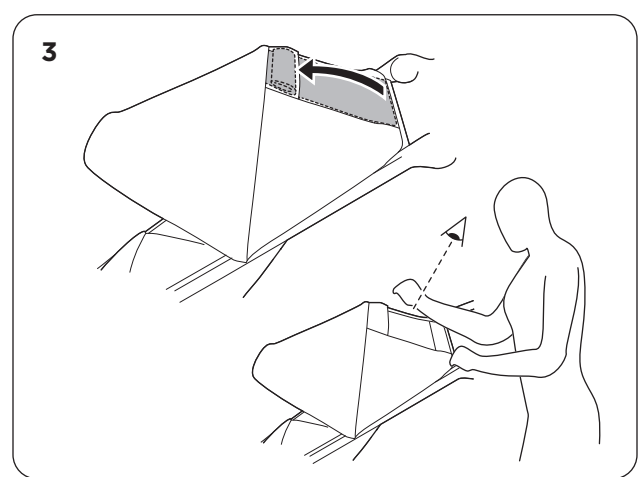
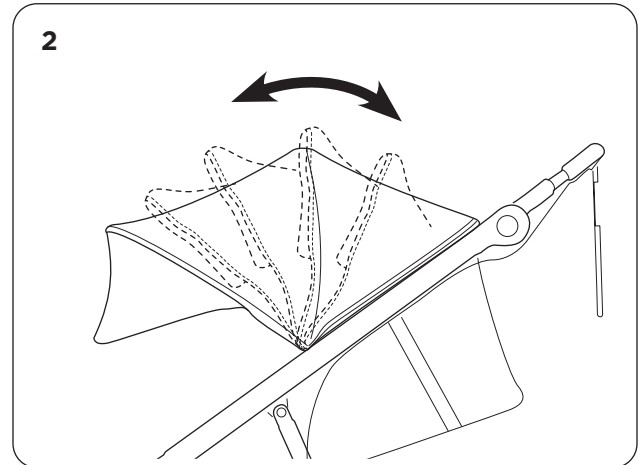

- A. Pour protéger du soleil l'intérieur du transporteur, rabattez l'auvent. (Consultez l'image 2.)
- B. Pour ouvrir la fenêtre du toit, détachez le velcro et roulez le rabat dans la pochette sur le dessus. (Consultez l'image 3.)

5

INFORMATIONS SUPPLÉMENTAIRES

5.1 ACCESSOIRES

Plusieurs accessoires sont compatibles avec votre transporteur pour enfants Thule.

- Thule Organizer Sport
- Thule Bottle Cage
- Thule Urban Glide Bumper Bar
- Thule Urban Glide Rain Cover
- Thule Urban Glide Mesh Cover
- Thule Footmuff Sport
- Thule Urban Glide Snack Tray

Communiquez avec un détaillant dans votre région ou visitez notre site Web : www.thule.com afin d'obtenir plus d'information.

5.2 SERVICE ET ENTRETIEN

Vérifiez régulièrement votre transporteur pour enfants Thule et ses accessoires connexes afin de vous assurer qu'ils ne sont pas endommagés ni usés.

Pièces métalliques

Vérifiez s'il y a présence de fissures ou de bosselures. N'utilisez pas le transporteur pour enfants si une pièce métallique est fissurée ou endommagée.

Attac+hes

Examinez régulièrement le transporteur pour enfants pour vérifier qu'aucune attache n'est courbée, brisée, manquante ou desserrée. Resserrez toute attache lâche et remplacez toute attache endommagée ou manquante.

Tissu

Examinez régulièrement le tissu pour déceler toute déchirure, toute section usée ou tout autre dommage.

Roues

Nettoyez les essieux de roue et graissez ou huilez toutes les pièces mobiles apparentes. Faites inspecter et entretenir les roues au moins une fois l'an. Il est fortement recommandé d'apporter votre transporteur pour enfants chez un fournisseur de service autorisé une fois par année afin de le maintenir dans le meilleur état possible. Nettoyez régulièrement le transporteur pour enfants à l'aide d'une solution d'eau chaude et de savon doux. N'utilisez jamais de nettoyeur ni de solvant agressif.



AVERTISSEMENT

L'entretien adéquat de ce transporteur pour enfants Thule a une incidence sur son rendement et son niveau de sécurité.

5.3 RANGEMENT

Rangez votre transporteur pour enfants et ses accessoires dans un endroit sec et à l'abri de la lumière directe du soleil. Si possible, accrochez le transporteur au-dessus du sol. Avant de ranger le transporteur, assurez-vous qu'il est sec afin de prévenir la prolifération de moisissures ou de bactéries.

5.4 USURE

Ce transporteur pour enfants est très durable et vous permet de transporter vos enfants durant de longues périodes. Il n'est pas à l'abri de l'usure au fil du temps, en fonction de divers facteurs.

Utilisation et kilométrage

Une utilisation fréquente et de longue durée accélère l'usure de ce transporteur pour enfants Thule.

Service et entretien

Le fait de maintenir ce transporteur pour enfants Thule propre et bien entretenu aide grandement à le garder en bon état.

Rangement

Le rangement adéquat réduit l'usure de ce transporteur pour enfants Thule, notamment celle du tissu.

Type d'utilisation

Les virages serrés, les accélérations rapides et les freinages brusques sont tous des facteurs contribuant à l'usure prématurée des diverses pièces, notamment celle des freins et des pneus.

Météo

Diverses conditions météorologiques ont une incidence sur diverses pièces. La lumière directe du soleil use prématurément le tissu, les fenêtres et les pneus de caoutchouc. Le sel dans l'air ou sur les routes a une incidence sur les jantes de roue et le plancher en tissu. La terre et la boue peuvent entrer dans les pièces mobiles et contribuer à leur usure. L'usure prématurée d'une pièce n'indique pas nécessairement que le produit est défectueux. La façon avec laquelle ce transporteur pour enfants est utilisé et entretenu a une grande incidence sur la rapidité de son usure.



Thule Sweden AB, Borggatan 5, 335 73 Hillerstorp, SWEDEN
Thule Canada Inc. 2308 Portland Street SE Calgary, AB T2G 4M6 CANADA



info@thule.com
Phone: 800-238-2388



www.thule.com

» PART OF THULE GROUP

© Thule Group 2017. All rights reserved.